

KombiSIGN 71 / Terminal Element

Aansluitelement RM 12-230VAC/DC BK



Art.-nr.:	640.810.00
Serie:	KombiSIGN 71



MECHANISCHE GEGEVENS

Hoogte	36 mm
Diameter	70 mm
Materialen	PA-GF PC
Behuizingkleur	Zwart
Beschermingstype	IP65
Aansluiting	Veerkrachtklem
Strengdoorsnede minimaal	0,25mm ² / 24AWG
Strengdoorsnede maximaal	1,50mm ² / 16AWG
Kabelinvoer	Doorvoergat
Kabelinvoer maximaal	d = 11 mm
Bevestigingsmethode	Pijpmontage
Bedrijfstemperatuur minimaal	-20°C
Bedrijfstemperatuur maximaal	+50°C
Gewicht met verpakking in g	98 g
Gewicht van het product in g	84 g

ELEKTRISCHE GEGEVENS

Bedrijfsspanning	12-230V
Bedrijfsspanningstype	AC/DC
Beschermingsklasse	Beschermingsklasse 2
Vervuilinggraad	3
Overspanningscategorie	II
Isolatiespanning	Ui = 250V; Uimp = 2.500V

GOEDKEURINGSGEGEVENS

Conform met CE	Ja
Conform met RoHS-richtlijn	Ja
WEEE	Ja
Conform met ATEX-richtlijn	Nee
Conform met CCC	Ja
Conform met UL	cULus
UL Type Rating	Type 12
Conform met FCC	Nee
Conform met IC	Nee
EAC certificaat aanwezig	Ja
Conform met UKCA (Importeur)	Ja (WERMA (UK) Ltd.)
Conform met CMIM	Nee
Conform met AS-I	Nee



Raadpleeg de betreffende gebruikershandleiding op www.werma.com voor aanvullende installatie- en montage-informatie. Deze afgedrukte kopie is alleen ter informatie en kan worden gewijzigd.

KombiSIGN 71 / Terminal Element

Aansluitelement RM 12-230VAC/DC BK

ICAO-goedkeuring	Nee
Conform met DNV	Nee
Conform met RoHS CN	Nee
Conform met VdS	Nee

TEKENING

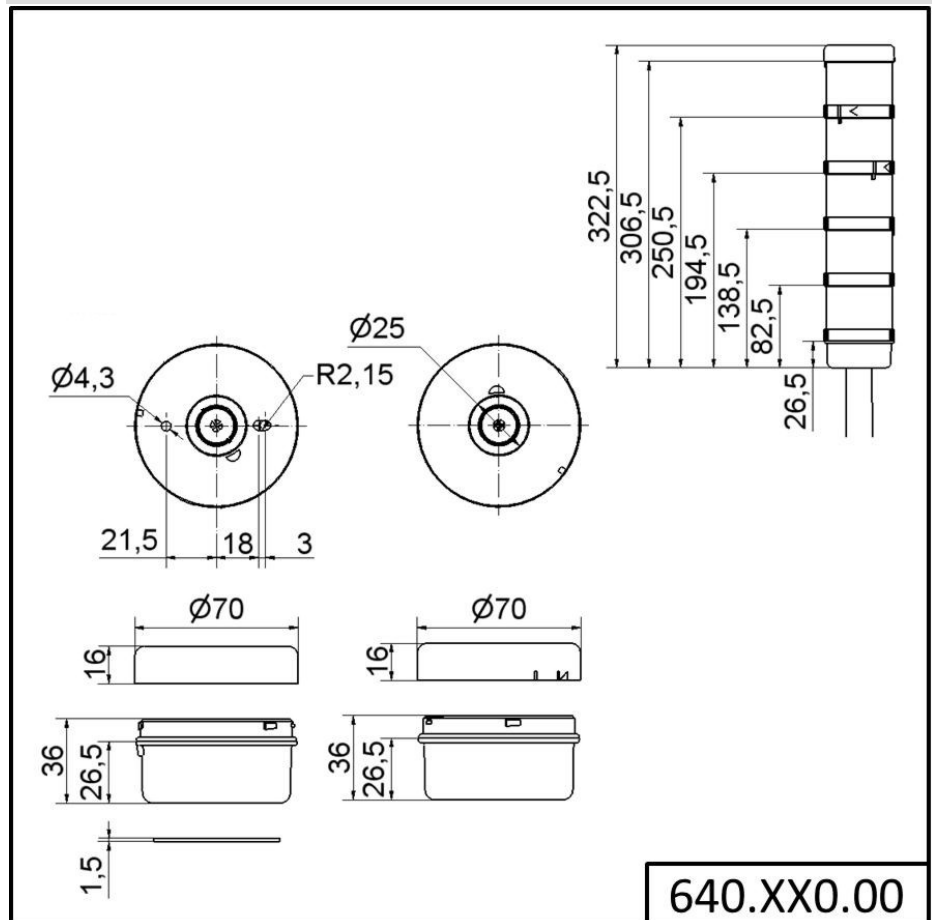

640.XX0.00



Raadpleeg de betreffende gebruikershandleiding op www.werma.com voor aanvullende installatie- en montage-informatie. Deze afgedrukte kopie is alleen ter informatie en kan worden gewijzigd.